



**hush.**  
*acoustics*

Guide d'installation

# Linear Baffles



*Quiet by design*

- Avant l'installation, il est recommandé aux installateurs de déballer et disposer les panneaux afin de déterminer l'agencement le plus esthétique.

**1.** Localisez les « Baffles de Capuchon » (ils peuvent être identifiés par le bord surélevé d'un côté) et le « T-track » en aluminium.

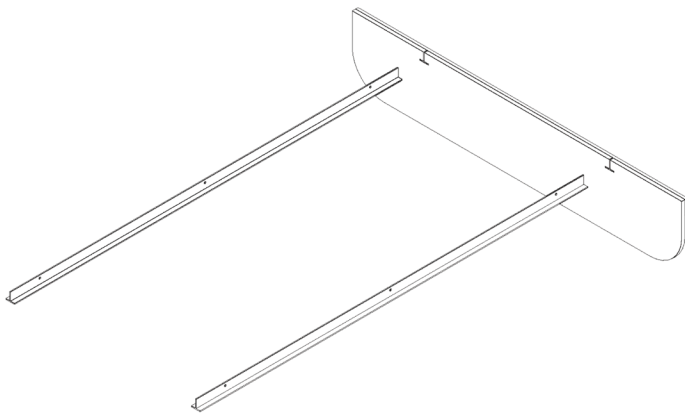

**2.** Insérez le T-track en aluminium dans le Baffle de Capuchon comme indiqué ci-dessous :

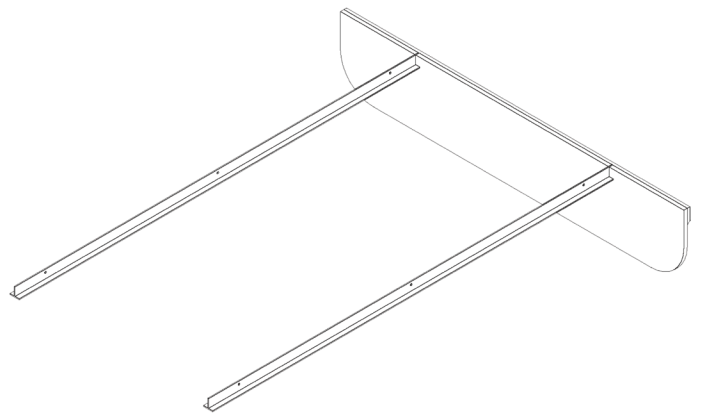

**3.** Glissez maintenant les baffles intermédiaires (dans l'ordre numérique tel qu'indiqué sur les baffles), en espaçant les baffles à l'aide de l'outil d'espacement fourni.

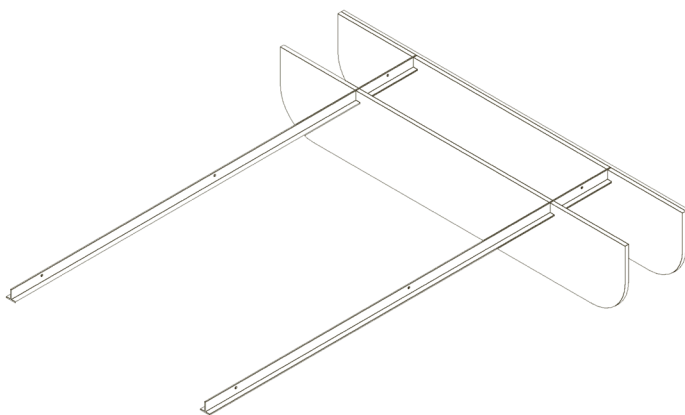

**4.** Ajoutez les baffles restants, en terminant par un Baffle de Capuchon.

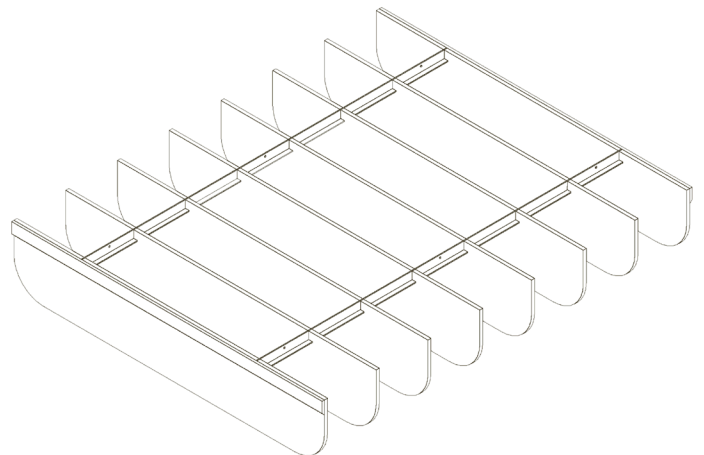

**5. Ensuite, attachez le « Clevis-Hook » au T-track dans les trous pré-perçés.**

*(Veuillez vous assurer que le clip de sécurité à ressort est en position fermée une fois le matériel fixé.)*

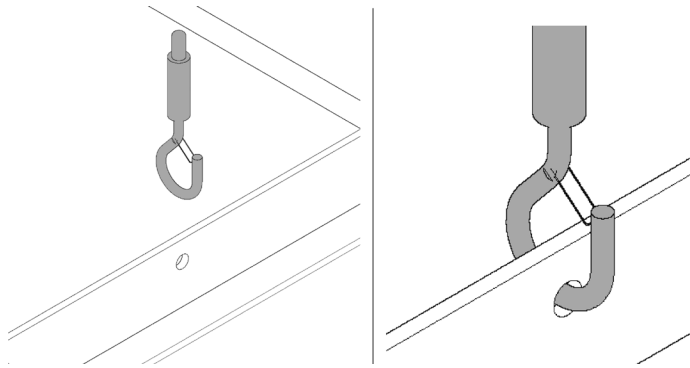

**6. Lorsque tous les Clevis-Hooks ont été installés, votre Baffle Linéaire est maintenant complet et prêt à être suspendu au plafond.**

*(Veuillez consulter le « Guide d'installation du matériel de plafond » pour les étapes finales.)*

